



Filteraggregat Portable Filtration Unit Groupe de filtration

OF 7

Typenschlüssel / Model code / Code de commande

OF7 S 10 P 1 M 1 B 10 E

Grundtyp / Basic model / Exécution de base
 OF 7

Ausführungen / Type / Exécution
 S = **Standard** / standard / standard

Typenkennzahl / Type code / Chiffre type
 10 **Standard** / standard / Standard

Dichtungen / Seals / Joints
 P = NBR (Perbunan)

Pumpenausführung / Type of pump / Exécution de la pompe

Kennzahl Code Chiffre type	1	theor. Fördermenge bei 1450 1/min Theoretical flow rate at 1450 1/min Débit théorique à 1450 1/min	15 l/min	max. Viskosität Max. viscosity Viscosité maximale	350 mm ² /s	E-Motorleistung bei 50 Hz Electric motor output at 50 Hz operation Puissance moteur électrique à 50 Hz	0,18 kW
----------------------------------	---	--	----------	---	------------------------	--	---------

Antriebsmotor / Drive motor / Alimentation du moteur

- D = **Druckluftmotor** / pneumatic motor / Pneumatique
- K = 1x 120 V 50 Hz (60Hz)
- M = 1x 230 V 50 Hz (60Hz)
- N* = 3x 380-420 V 50 Hz, 3x 440-480 V (60 Hz)
- T = 12 V DC
- U = 24 V DC
- X = **andere Spannung auf Anfrage** / other voltages on request / autres tensions sur demande

* Ohne Ein/Aus-Schalter, Kabel und Stecker / without on/off switch, cable or plug / Sans commutateur marche/arrêt, câble et sans prise

Filtergröße / Filter size / Tailles de filtre

- 1 = **Element 160** / for element size 160 / élément 160

Filtermaterial / Filter material / Média filtrant

- B = **Betamicron** Betamicron Bêtamicron (BN)
- L = **Leerfilterelement** / empty cartridge / Élément vide
- P = **Papiervlies** / paper / Feutre papier (P)

Filterfeinheit / Filtration rating / Finesse de filtration

- 03 = 3 µm BN
- 05 = 5 µm BN
- 10 = 10 µm BN, P
- 20 = 20 µm BN

Verschmutzungsanzeige / Clogging indicators / Indicateur de colmatage

- E = **Staudruckmanometer** / pressure gauge / manomètre à pression absolue

Abmessungen

Dimensions

Dimensions

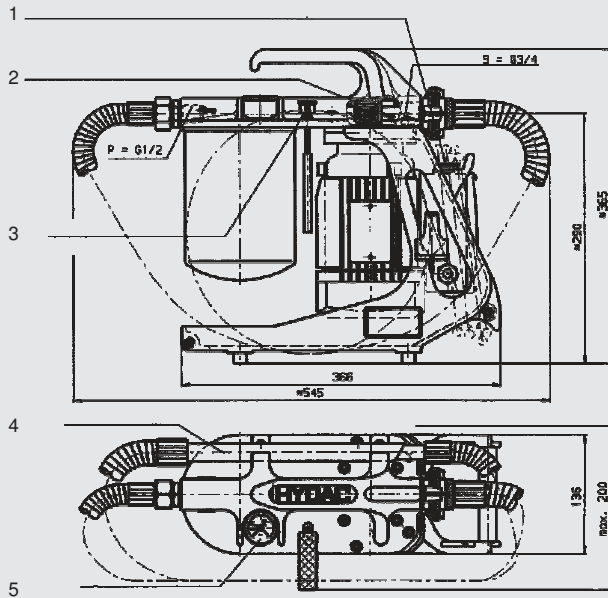

- 1 = **Ein/Aus-Schalter**
on/off switch
Contacteur marche/arrêt
- 2 = **Siebeinsatz im Sauganschluß**
strainer insert in the suction connection
Crépine dans le raccordement d'aspiration
- 3 = **Ölfilterschlüssel (= Schlauchhalter)**
oil filter strap wrench (also = hose mounting)
Clé à bande pour élément filtrant (=attache pour flexible)
- 4 = **Drucklanze, in Sauglanze eingesteckt**
pressure lance, pushed into suction lance
Tube de refoulement logé dans le tube d'aspiration
- 5 = **Verschmutzungsanzeige**
clogging indicator
Indicateur de colmatage

Hydraulik-Schaltplan

Hydraulic circuit

Plan hydraulique

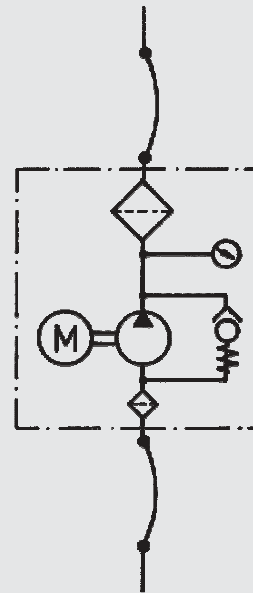

Technische Daten / Technical details / Caractéristiques techniques

Max. Volumenstrom Max. flow rate <i>Débit maximal</i>	15 l/min (andere auf Anfrage) 15 l/min (others on request) 15 l/min (autres sur demande)
Pumpentyp Pump type <i>Type de pompe</i>	Flügelzellenpumpe vane pump <i>pompe à palettes</i>
Betriebsdruck Operating pressure <i>Pression de service</i>	3,5 bar max
Zul. Saugdruck am Sauganschluss Permiss. suction pressure across the suction connection <i>Pression d'aspiration admissible</i>	-0,4 bar bis / up to / à +0,6 bar
Viskositätsbereich Viscosity range <i>Plage de viscosité</i>	5 – 350 mm ² /s
Zulässiges Betriebsmedium Permiss. operating fluid <i>Fluide admissible</i>	Mineralöl (DIN 51424) Mineral oil (DIN 51424) <i>Huile minérale (DIN 51424)</i>
Fluidtemperatur Fluid temperature <i>Température du fluide</i>	0 ... 80 °C
Umgebungstemperatur Ambient temperature <i>Température ambiante</i>	-20 ... 40 °C
Dichtungen Seals <i>Joints</i>	NBR
Schutzart Protection type <i>Type de protection</i>	IP 54
Länge Elektrokabel Length of electric cable <i>Longueur du câble électrique</i>	2,8 m
Länge Schläuche Length of hoses <i>Longueur flexibles</i>	2,5 m
Anschlüsse Schläuche Hose connections <i>Diamètre de raccordement</i>	Saugschlauch NW 20 mit Lanze / Suction hose NW 20 with lance / <i>Flexible d'aspiration NW 20 avec canne</i> Druckschlauch NW 16 mit Lanze / Pressure hose NW 16 with lance / <i>Flexible de refoulement NW 16 avec canne</i>
Masse Mass <i>Masse</i>	ca. 12,5 kg approx. 12.5 kg <i>env. 12,5 kg</i>

Ersatzelemente / Replacement elements / Eléments de rechange

Filterfeinheit Filtration rating <i>Finesse de filtration</i>	Element Typ Element type <i>Élément type</i>	Artikel-Nr. Material no. <i>Code article</i>
3 µm	0160 MA 03 BN	314 609
5 µm	0160 MA 05 BN	315 621
10 µm	0160 MA 10 BN	314 022
20 µm	0160 MA 20 BN	315 485
10 µm	0160 MG 10 P	249 005
	Leerpatrone empty cartridge <i>Élément vide</i>	300 082

Empfohlene Standardausführungen / Recommended standard models/ Exécution standard recommandée

Filteraggregat Filtration unit <i>Groupe de filtration</i>	Artikel-Nr. Material no. <i>Code article</i>
OF7S10P1M1B05E	92 161
OF7S10P1M1B10E	92 162
OF7S10P1M1P10E	92 165

Die Angaben in diesem Prospekt beziehen sich auf die beschriebenen Betriebsbedingungen und Einsatzfälle. Bei abweichenden Einsatzfällen und/oder Betriebsbedingungen wenden Sie sich bitte an die entsprechende Fachabteilung. Technische Änderungen sind vorbehalten.

The information in this brochure relates to the operating conditions and applications described. For applications or operating conditions not described, please contact the relevant technical department. Subject to technical modifications.

Les données de ce prospectus se réfèrent aux conditions de fonctionnement et d'utilisation décrites. Pour des conditions de fonctionnement et d'utilisation différentes, veuillez vous adresser au service technique compétent. Sous réserve de modifications techniques.